



5



AUTOMATLÅDA

XM
352-1/1

1

ARBETE PÅ AUTOMATLÅDA
(på bilen)

**TÖMNING**

Tömningen skall utföras när motorn är varm.

Oljepluggen **(1)**, Fig. I :

Åtdragning : 4,5 daNm

Påfyllningen görs genom röret till oljestickan (7).
Efter tömning, fyll i 2 liter olja.

Kontrollera nivån när motorn är varm och körs på tomgång :

- Bilen står på en plan markyta,
- Väljarspaken i läge "P".

ANM. : Automatlådan innehåller ca 7,5 liter olja;
vid tömning byts 2,5 liter på det här sättet.

(Se  350-00/1, s.7).

**DEMONTERING OCH MONTERING AV
INSUGNINGSSILEN**

Töm växellådan när motorn och pluggen **(1)** är varma.

DEMONTERING

Demontera de tre skruvarna och locket (2) till insugningsilen.

Demontera insugningsilen (6).

Rengör insugningsilen och magneten (3).

MONTERING

Sätt på NYA packningar (4) och (5) montera insugningsilen och locket.

Åtdragning : 1 daNm

OLJEKYLAREN**DEMONTERING****Demontera :**

- luftfiltret.
- batteriet,
- batterilådan
(skruven på framsidan, under lådan),

Fig. IV.



Kläm till högtrycksslangarna (8) för kylsystemet och lossa dem från kylaren **(10)**.

Lossa :

- Skruven **(11)**, för motortyp ZPJ.
- Skruven **(11)** och infästningen i "a", för motortypen XU.

Demontera kylaren **(10)**.

MONTERING

Sätt på och olja in NYA packningar (12) på kylaren.

Montera :

- Kylaren : de NYA inoljade packningarna **(13)**,
- Fästet i "a", NYA packningar **(14)**, (motortyp XU).

Rikta in kylaren så att man kan komma åt justeringsskruven (9) för bandbromsen.

Åtdragning av skruven till kylaren **(11) : 5 daNm**

Åtdragning av fästet : **3,5 daNm**

Anslut högtrycksslangarna (8) till kylsystemet.

Luka kylsystemet.

Kontrollera oljenivån



5

XM
352-1/1

3

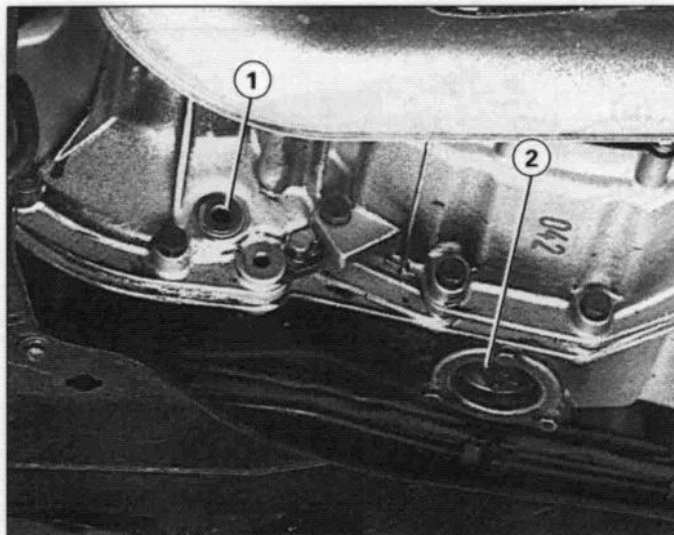

90-1024

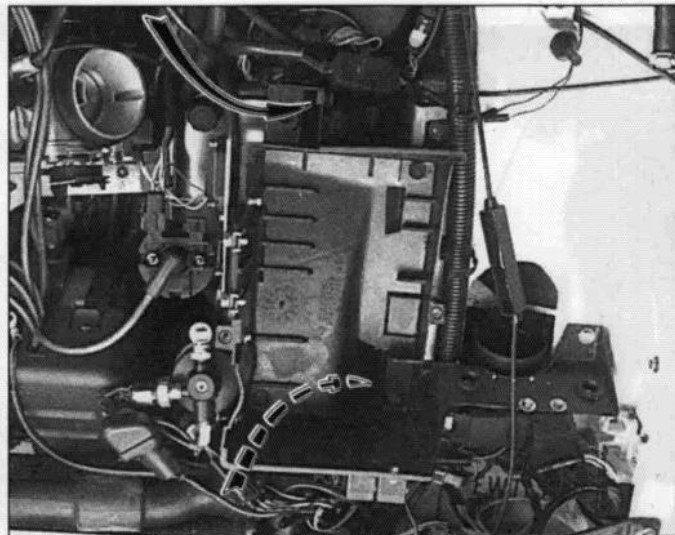

I 90-1287

IV

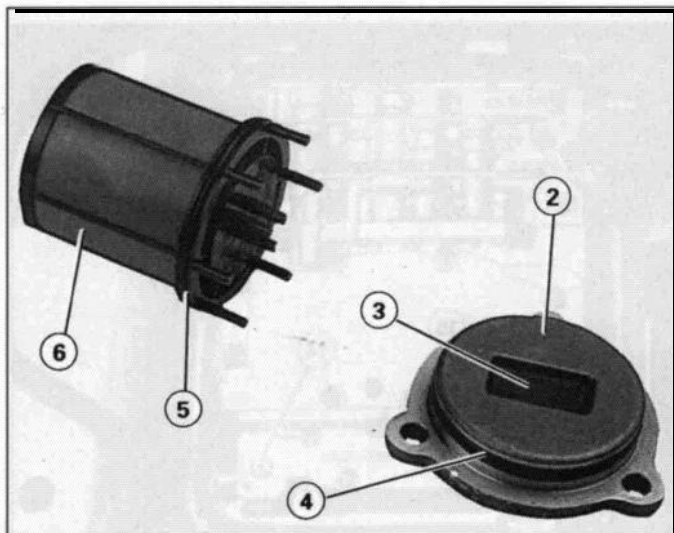

90-1025

II Y.23-11

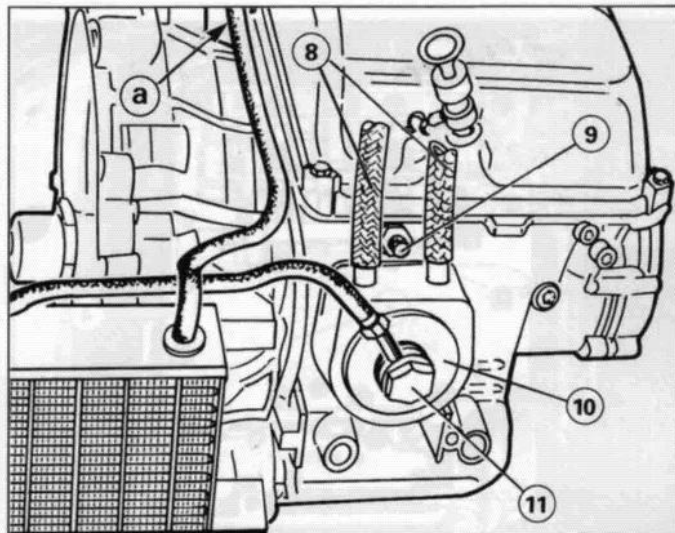

V

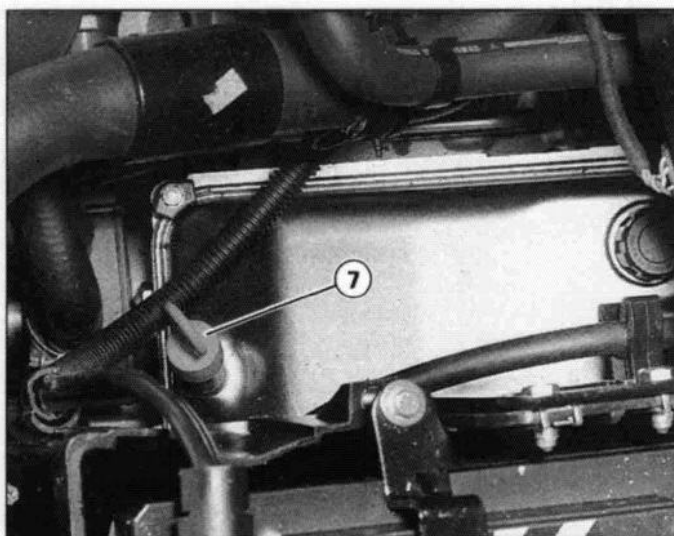

90-255

III 90-1791

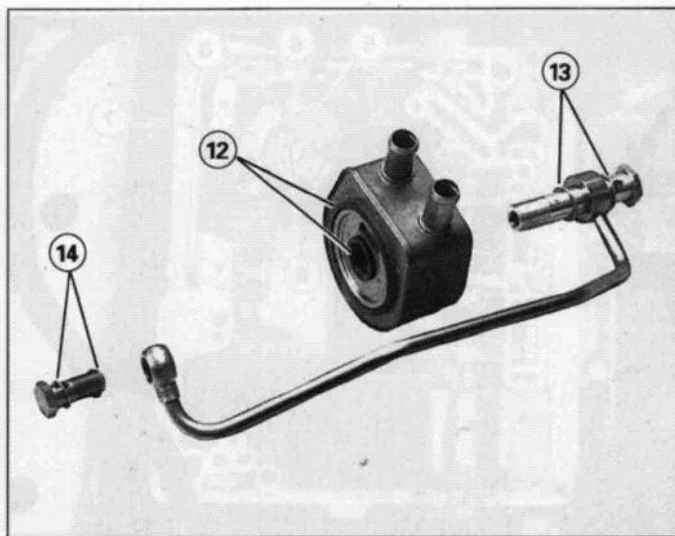

VI

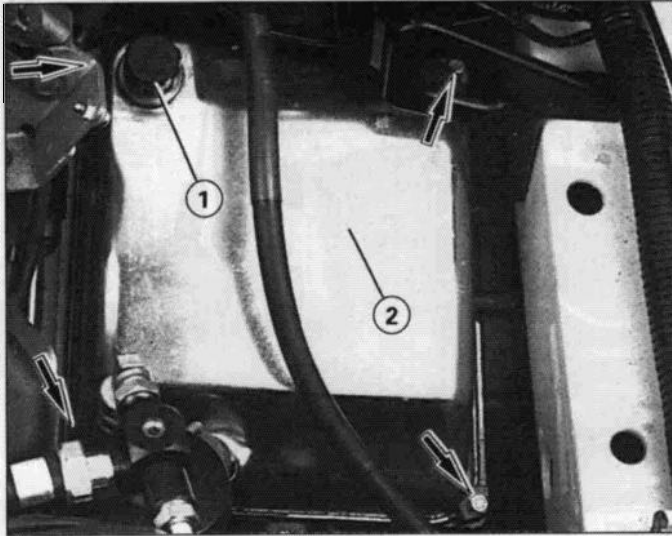

90-1026

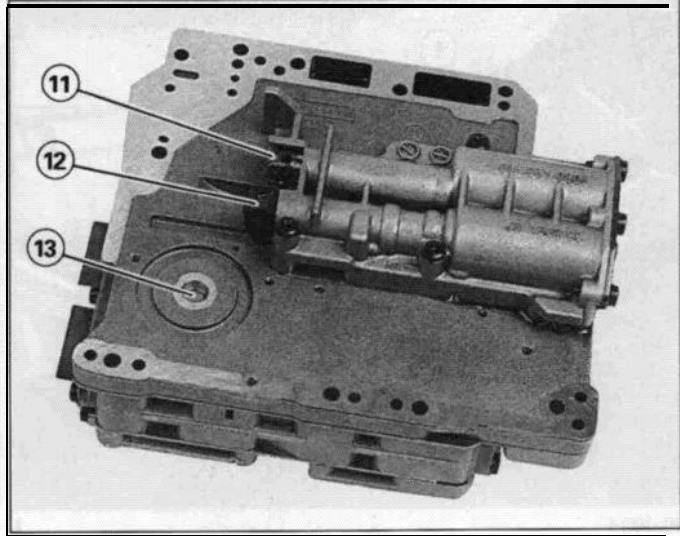

I 90-1029I

IV

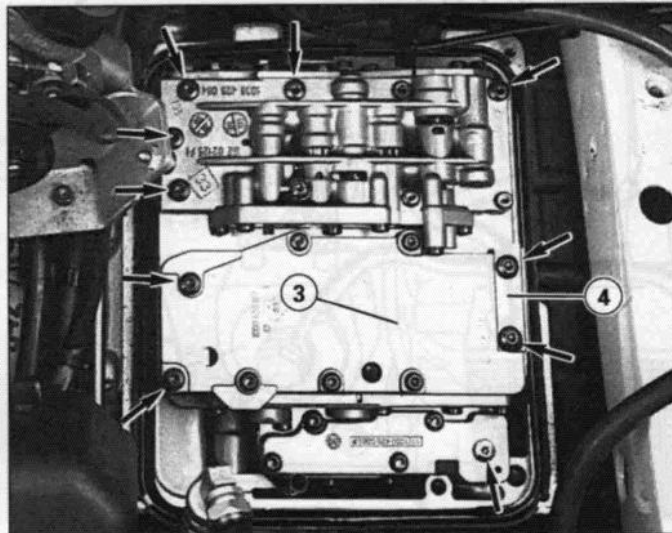

90-1027

II 90-1027

V

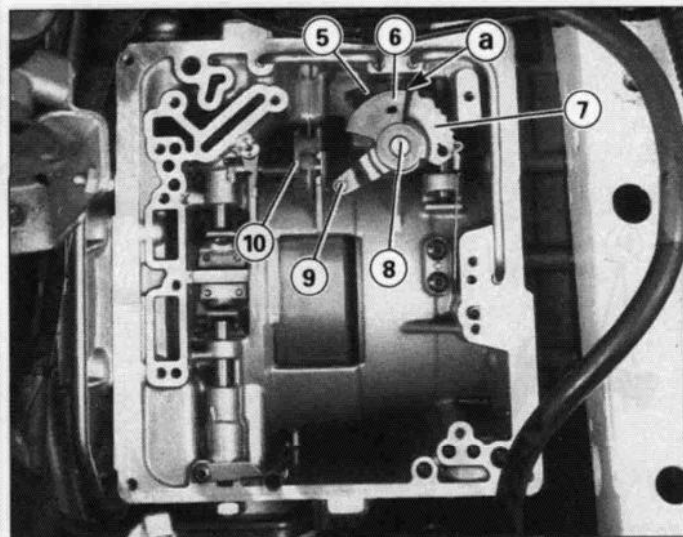
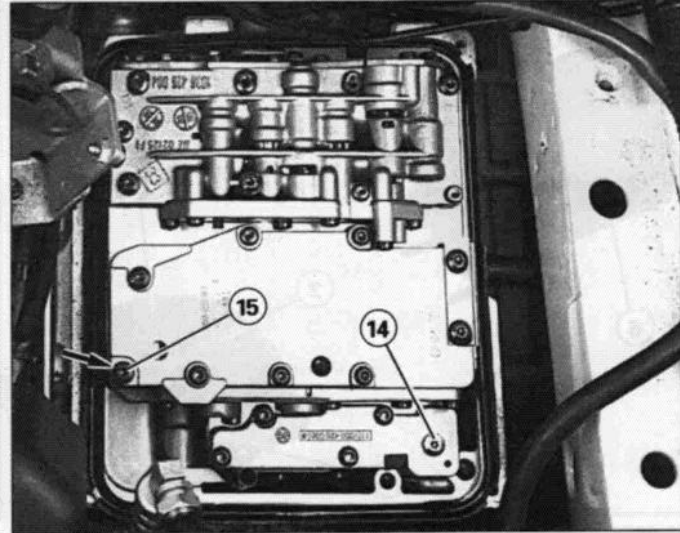

90-1028

III





5

ARBETE PÅ AUTOMATLÅDA
(på bilen)

X M
352-1 /1

5

OLJETRÅGET

DEMONTERING

Demontera :

- Luftfiltret,
- Batteriet,
- Batterilådan (Se Fig. IV, s. 3).

Demontera, Fig. I :

- Oljestickan,
- De fyra fixeringskruvarna till tråget 
- Tråget (2).

Demontera luftventilen (1) för rengöring. Byt packningen.

Åtdragning : 0,5 daNm

MONTERING

Montera oljetråget (2) med en NY packning och oljestickan.

Åtdragning : 1 daNm

VENTILHUSET

DEMONTERING

Demontera, Fig. II :

- Oljetråget,
- Fixeringskruvarna till ventilhuset (Skruv med huvud, stor \emptyset) och flänsen (4) till röret.

MONTERING

- Ställ väljarspaken i läge "1" (1:a snäppet på sektorn (7), Fig. III).
- Kontrollera läget på sektorerna (5) och (6) sidorna "a" i linje med varandra.
- Kontrollera att axeln (8) är inkörd hela vägen.

- Skjut undan lådan (12) och kolven (11) Fig. IV.

- Ställ ventilhuset på automatlådan.
- Koppla in stiftet (9) i bygelns på lådan.
- Axeländan (8) i fördjupningen (13).

ANM. : Dra lätt på kick-downvajern för att underlätta installationen av kolven (11) på kammen (10) när ventilhuset monteras.

Montera skruvarna till ventilhuset och rörfästflänsen (4).

- Skruven (14) mäter 35 mm,
- Skruven (15) mäter 70 mm,
- Övriga skruver mäter 75 mm.

Dra åt skruvarna till **0,8 daNm**

Montera oljetråget

**KICK-DOWNVAJERN**

DEMONTERING

Demontera ventilhuset.
(Se motsvarande kapitel).

Lossa vajern (1) från kammen (2), Fig.I.

Dra åt kabelhöljets ända mha en nyckel (4) eller ett rör på 10 mm, och dra ut vajern ur automatlådan, Fig. II.

Lossa, Fig. III kick-downvajern (1) från spjällhuset.

MONTERING

Kontrollera att packningen (7) Fig. IV finns.

Trä in vajern i växellådan och lås fast den med clips.

Anslut vajern på kammen och på spjällhuset utan att deformera den.

Justera kick-downvajern.
(Se 5 XM 350-0/1, p. 2).

KICK-DOWNKAMMEN

MONTERING

Lossa vajern (1) från kammen (2).

Demontera, Fig. II skruven (3) från kammen (2) tillsammans med sin axel.

MONTERING

Placera, Fig. IV kammen (2) med axel (5) och fjäder.

Installera bygel (6), kanten → i axelns (5) spår, dra åt skruven (3).

Anslut kick-downvajern.

ANM. : Om fjädern är lös, vrid kammen ett varv för att spänna den.

MULTIKONTAKTEN

DEMONTERING

För att demontera eller ställa in multikontakten, är det nödvändigt att demontera fästet (8) till automatlådan.

(Se 5 XM 350-0/1, s. 61)

Lossa kulleden (9) mha en liten skruvmejsel.

Demontera, Fig. V och VII :

- Muttern (12),
- Länkarmen,
- De två skruvarna (II) på multikontakten,
- Multikontakten (10).

MONTERING

- Om nödvändigt byt ut packningen på axeln.
- Montera multikontakten på axeln, rikta in mha splinsen.
- Montera skruvarna (11) utan att dra åt dem.
- Ställ in multikontakten.

(Se 5 XM 350-0/1, s. 6).

Dra åt skruvarna (11) till 1,5 daNm.

Dra åt muttern (12) till 1,5 daNm.

Dra åt fästet (8) till 5 daNm.



5

XM
352-1/1

7

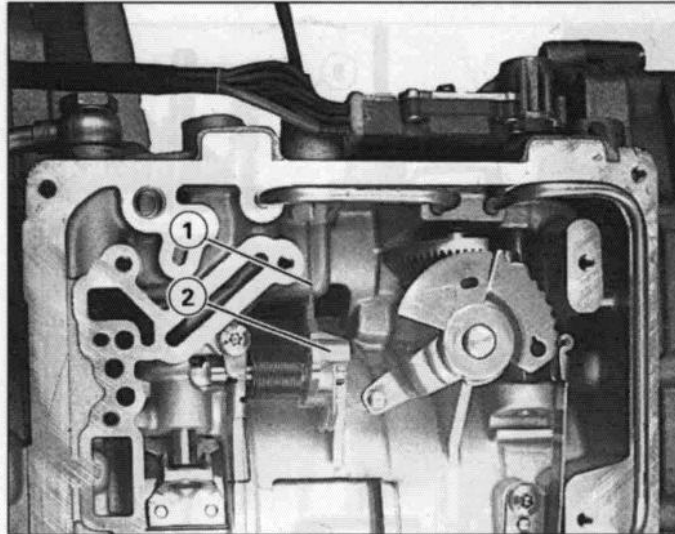

90-1675

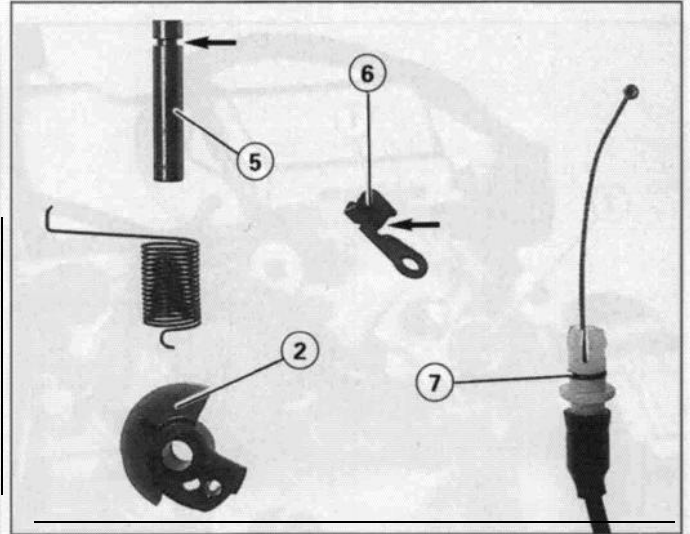

90-1676

IV

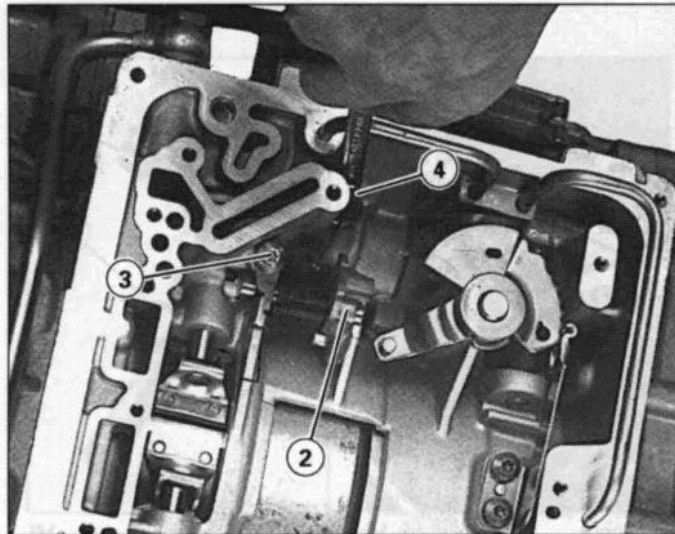

90-1674

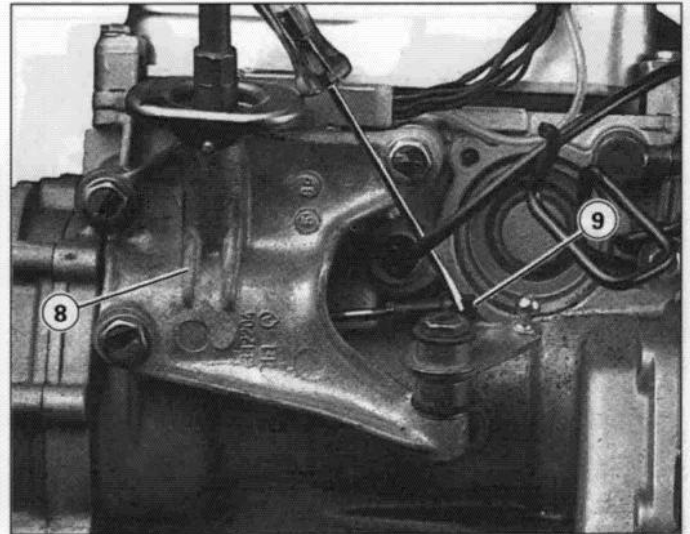

90-1300

V

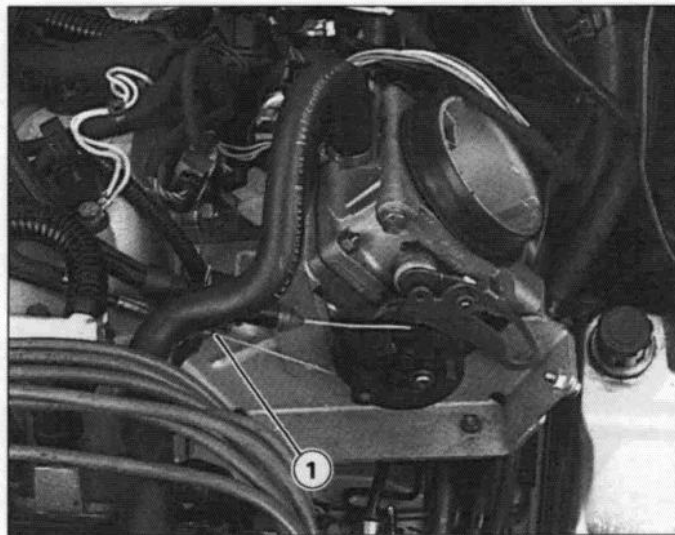

90-1026

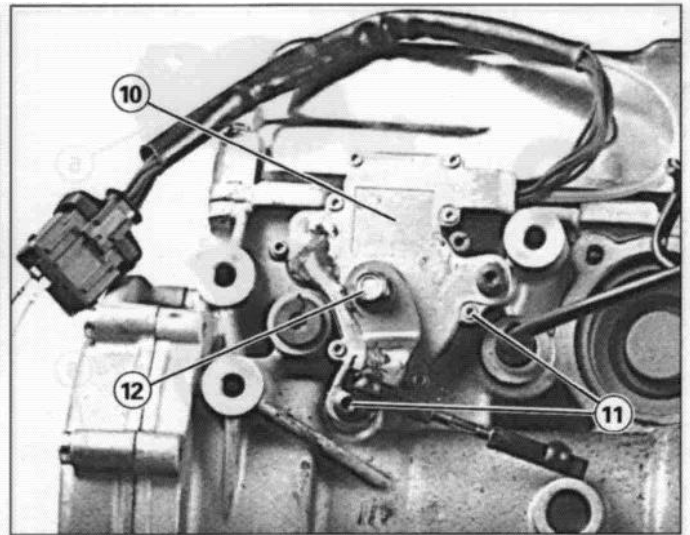

90-1301

VI

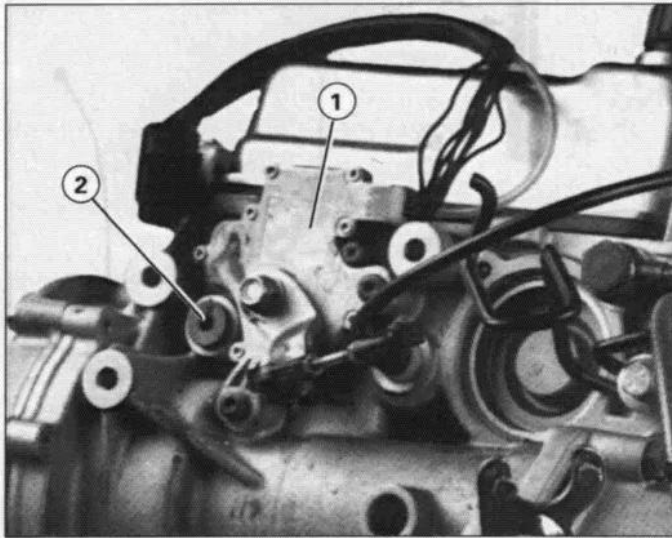

90-1296

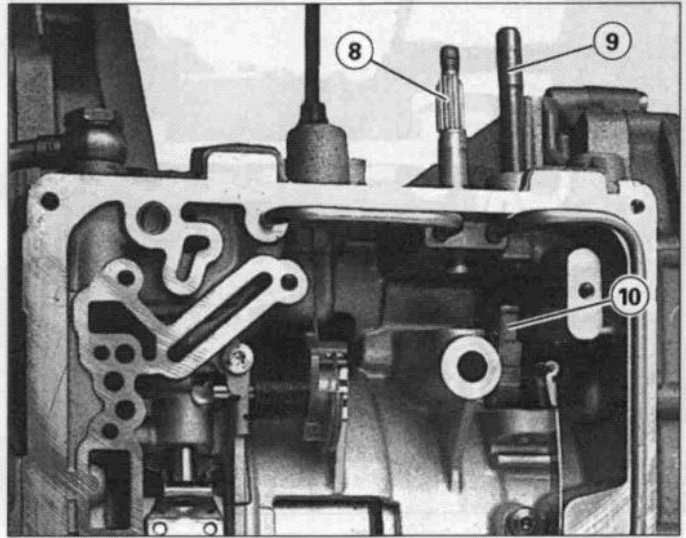

I 90-1673

IV

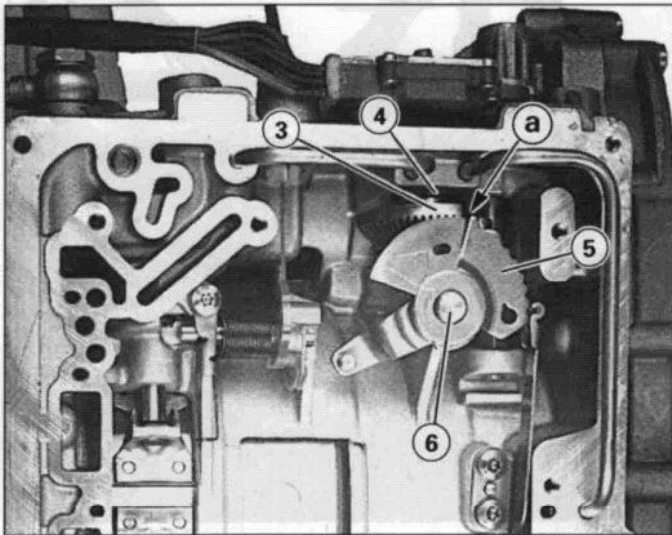

90-1675I

III

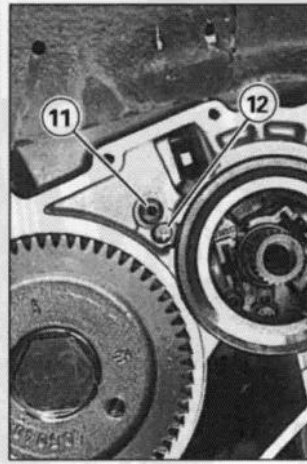

90-1000

V

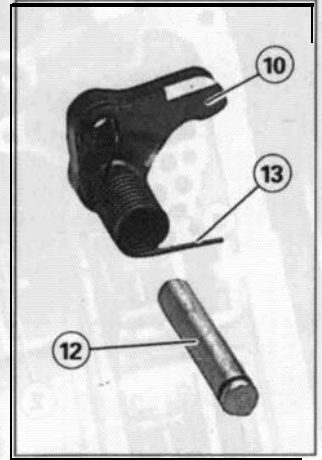

90-1789

VI

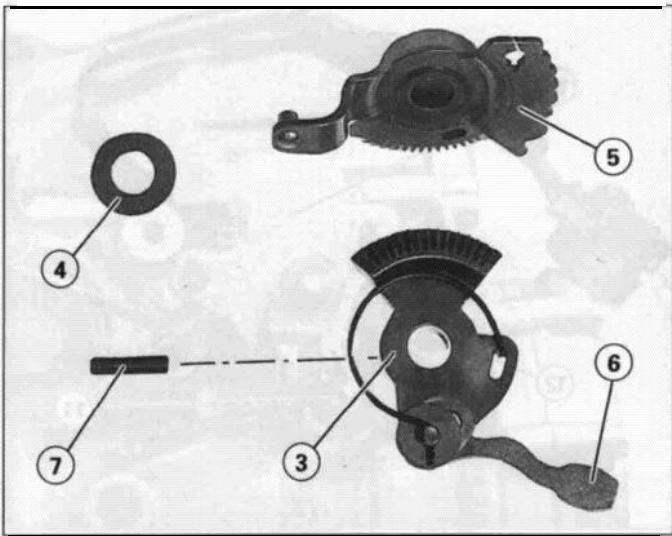

90-1677

II

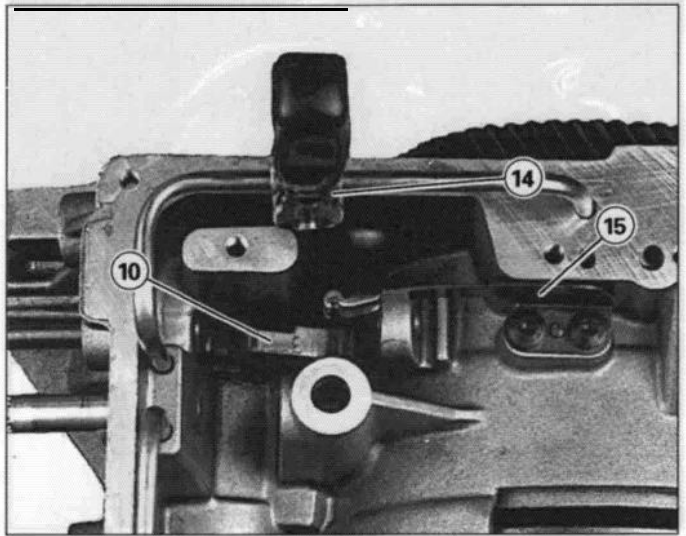

90-1790

III



5

SEKTORN TILL VÄLJARSPAKEN

MONTERING

Demontera, Fig. I :

- Ventilhuset,
- Multikontakten (11,
(Se motsvarande kapitel).
- Pluggen (2) med packning.

Demontera, Fig. II :

- Axeln (6),
- Våljarkammen (5).

Dra ur sprinten (7).

Demontera, Fig. II, III och IV :

- Axeln (9),
- Axeln (8),
- Sektorn (3) ihopmonterad med sin(sina) justeringsbricka(or) (4).

ANM. :

Det är ABSOLUT nödvändigt att behålla justeringsbrickorna (4) för att inte förändra kuggspelet mellan våljarkammen (5) och sektorn (3) vid ihopmonteringen.

Sätt samman sektorn till väljarspaken enligt Fig. III.

Följ monteringsanvisningarna för stoppkammen (6) på sektorn (3) annars kan det hända att parkeringslåset inte fungerar.

MONTERING

Montera på axeln (8) :

- Justeringsbrickan/-orna (4),
- När sektorn (3) är sammansatt; tryck på spärren (10) för att koppla in stoppkammen (6),
- Sprinten (17).

ANM. : Vänd kuggdelen på axeln (8) nedåt.

Montera :

- Axeln (9),
 - Pluggen (2) med en NY packning.
- Åtdragning till 3 daNm**

Montera :

- En NY packning på axeln (8),
- Våljarkammen (5) , rikta in sidorna "a".

Montera :

- Ventilhuset,
- Multikontakten.
(Se motsvarande kapitel)

SPÄRREN TILL PARKERINGSBROMSEN

DEMONTERING

Demontera :

- Ventilhuset,
- Multikontakten,
- Sektorn till väljarspaken,
(Se motsvarande kapitel)
- Sidohuset,
- Inkopplingsaxelns drev,
(Se motsvarande kapitel).

Demontera, Fig. V :

- Stoppskraven (11) med bricka.
- Axeln (12).

Demontera, Fig. VI och VII :

- Spärren (10) med fjäder (13) (Sätt en skruvmejsel (14) bakom fjäderändan för att få den att glida).

ANM. : Demontera ej släpan (15).

MONTERING

Montera :

- Spärren (10) med fjäder (13),
- Axeln (12),
- Stoppskraven (11) med bricka i spåret till axeln (12).

Åtdragning : 1 daNm



CENTRIFUGALREGULATORN ELLER INKOPPLINGSAXELNS DREV

Demontera, Fig. V och VI centrifugalregulatorn (7) och dess ring (8).

DEMONTERING

MONTERING

Demontera, Fig. I och II :

- Vänster framhjul,
- Innerskärmen,
- Sidohuset (1) med packning (2) (När bilen står horisontellt, behöver inte automatlådan tömmas för att demontera huset).

Montera, Fig. VI NYA packningarna (9) och (10); se följande sida. Olja in före montering (FLUIDE ATX).

Montera centrifugalregulatorn (7) och ringen (8).

Ställ väljarspaken i läge "P".

Montera den yttre rullagerhållaren (5) : värm först huset mha en varmluftsblåsa för att underlätta montering.

Lås upp, Fig. II och skruva loss skruven (4) (36 platt säte).

Montera :

- Justeringsbrickan (6),
- Drevet (3),

Demontera, Fig. II och IV drevet (3) och dess lager samt justeringsbrickan (6).

Dra åt skruven (4) till **15 daNm** väljarspaken i läge "P".

- Lås skruven (4) på fyra ställen.

ANM. : Byte av lagret medför att axialspelet måste justeras, och för detta måste automatlådan demonteras.

Montera :

- Den NYA packningen (2),
- Huset.

Åtdragning : 1 daNm.

Demontera, Fig. II den yttre rullagerhållaren (5), mha avdragaren **1671-T** utrustad med verktyget **4507-T.C** från verktygslådan **TU 4507-T**.



5

XM
352-1/1

11

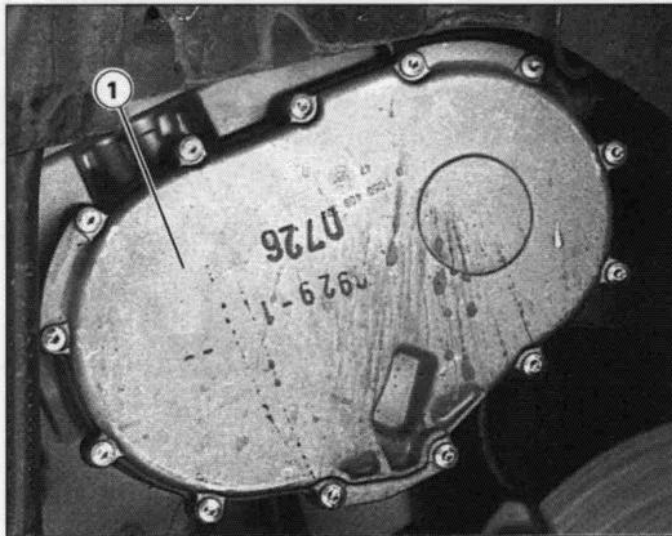

90-1003

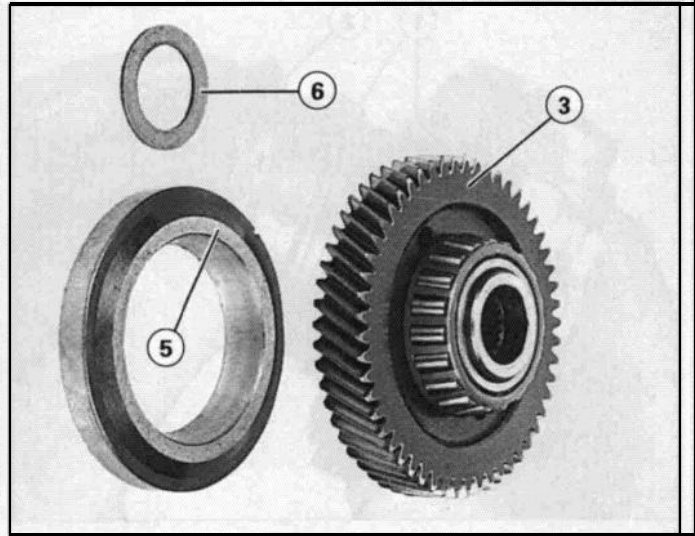

I 90-1019

IV

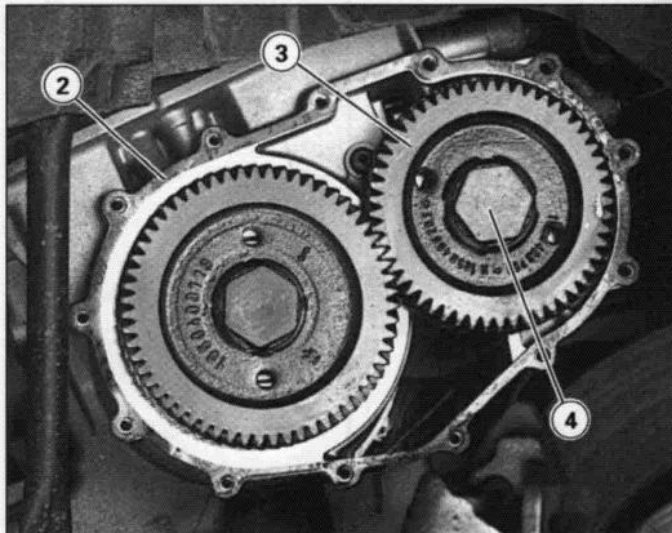

90-1002

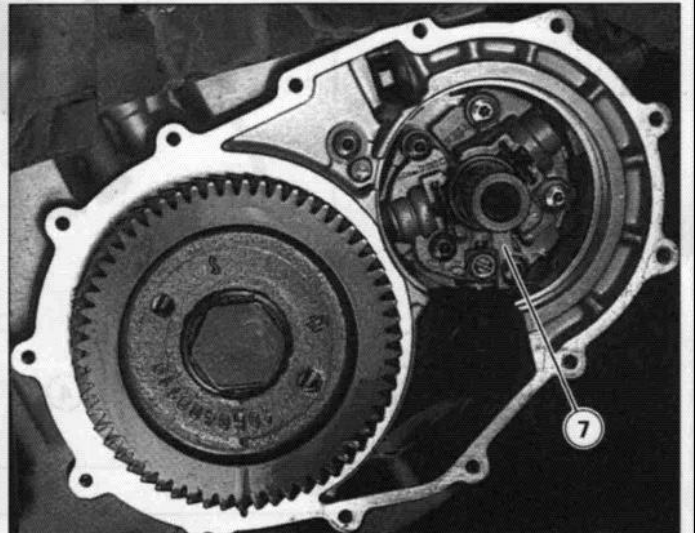

II 90-1004

V

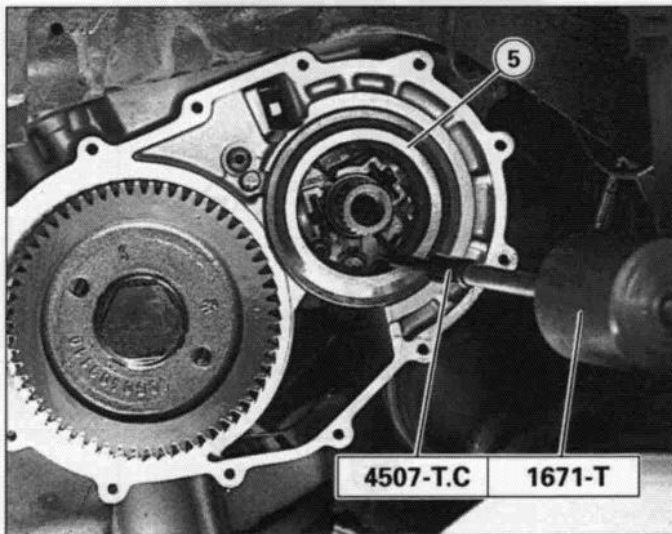

90-1000

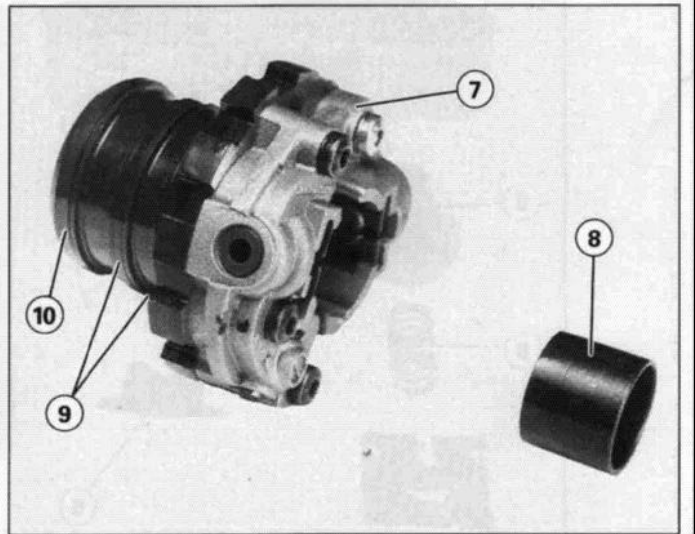

III 90-1021

VI

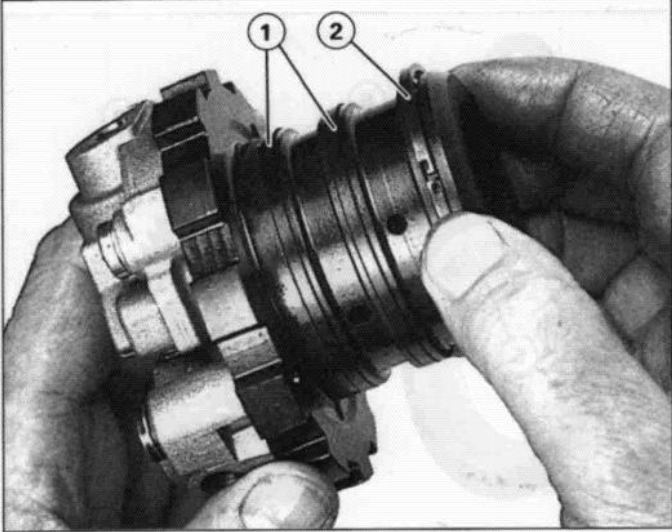

930-1020

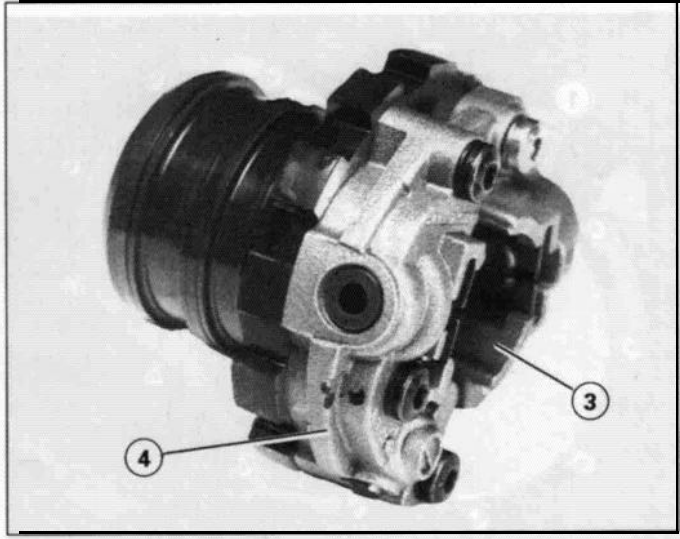

90-1021

II

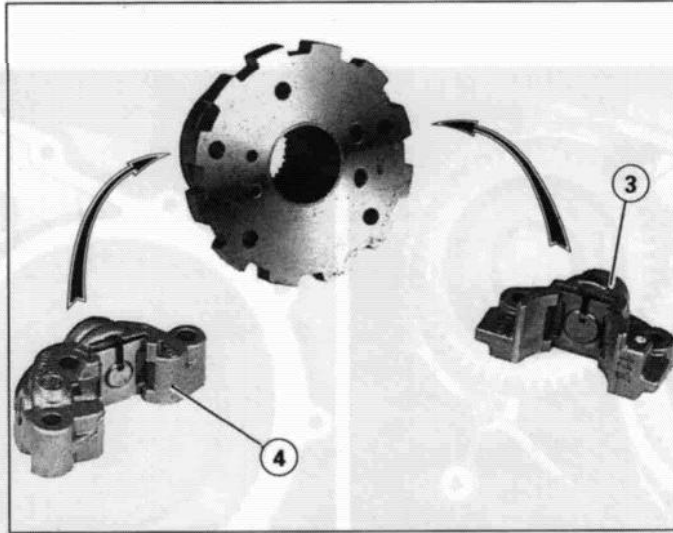

90-1022

III

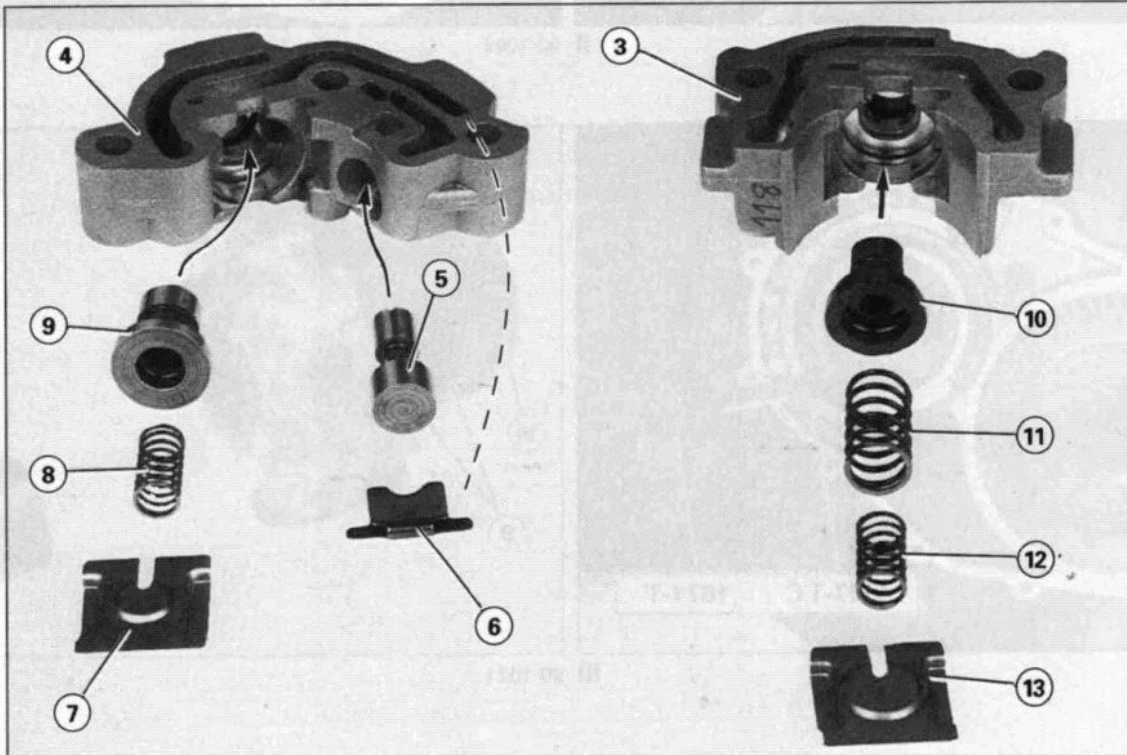

90-1023

IV



5

ARBETE PÅ AUTOMATLÅDA
(på bilen)

XM
352-1 /1

13

CENTRIFUGALREGULATOR

Rengör delarna, blås noggrant i kretsarna.

Byt ut de två gummipackningarna **(1)** av kvadratisk snitt.

Olja in delarna före montering (FLUIDE ATX).

Byt ut metallringen (2) (öppna genom att trycka enligt, **Fig. I**).

MONTERING

Olja in packningarna vid monteringen.

Huset (4), steg 1 :

- Montera kolven (5) och lås fast med plåten **(6)** i oljekretsens spår.

DEMONTERING

Huset (41), steg 2 :

- Montera kolven (9) och fjädern **(8)**.
- Håll fast fjädern mha en skruvmejsel för att installera stopplåten **(7)**.

Demontera skruvarna.

Huset (3), steg 3 :

- Montera kolven **(10)** och fjädrarna **(11)** och **(12)**.
- Håll fast fjädrarna mha en skruvmejsel för att installera stopplåten **(13)**.

Demontera de två husen **(3)** och **(4)**.

Hus (4), steg 1, **Fig. IV** :

- Demontera stopplåten (6) och kolven **(5)**.

Observera : Förväxla inte fjädrarna **(8)** och **(12)**.

Hus (4), steg 2, **Fig. IV** :

- Tryck tillbaka fjädern (8) mha en skruvmejsel.
- Demontera stopplåten **(7)**, fjädern (8) och kolven **(9)**.

Montera de två husen på regulatorns kropp.

Åtdragning : 1 daNm

Hus (3), steg 3, **Fig. IV** :

- Tryck tillbaka fjädrarna **(11)** och **(12)** mha en skruvmejsel.
- Demontera stopplåten **(13)**, fjädrarna **(11)** och **(12)** kolven **(10)**.

ANM. : Om husets delar har skadats, måste hela huset bytas ut.